

HA20 RTJ HA20 RTJ PRO



MÁXIMA PRODUTIVIDADE

- > Rotação de 360° contínuos (modelo PRO)
- > 4 rodas direcionais para mais agilidade (modelo PRO)

EXCELENTE PERFORMANCE TODO TERRENO

- > Gradeabilidade de até 45%
- > Eixo oscilante para melhor aderência e conforto (modelo PRO)
- > Bloqueio diferencial (hidraulico) para otimizar a capacidade de torque

CUSTO DE AQUISIÇÃO OTIMIZADO

- > Arquitetura de sistema hidráulico simplificado graças ao eixo mecânico
- > Motor simples e confiável (>19Kw, sem requisição de filtro para partículas diesel)
- > Rastreador Sherpal para aumentar o uso e gerar mais receita (opcional)

SEGURANÇA OTIMIZADA

- > Haulotte Activ'Shield Bar: anti-esmagamento (std em modelo PRO)
- > Haulotte Activ'Lighting System: para carga e descarga em locais com baixa visibilidade (std em modelo PRO)



HA20 RTJ

HA20 RTJ PRO

PLATAFORMA ARTICULADA A DIESEL

CARACTERÍSTICAS TÉCNICAS

	HA20 RTJ	HA20 RTJ PRO
Altura de trabalho	20.5 m	
Altura da plataforma	18.5 m	
Alcance horizontal	11.9 m	
Raio de giro	42 cm	
A Comprimento - recolhida	8.60 m	
B Largura	2.43 m	
C Altura de transporte	2.98 m	
D Distância entre eixos	2.5 m	
E Altura do chassis - mínima	30 cm	
E Altura do chassis - máxima	36 cm	
F x G Dimensões da plataforma	1.80 x 0.8 m	
H Comprimento para transporte	6.16 m	
Inclinação do chassis	4° - option 6°	
Ângulo de giro da plataforma	180° (+90° / -90°)	
Ângulo de giro da torre	355° non continuous	360° continuous
Ponto de articulação	8.5 m	
Altura recolhida	2.47 m	
Capacidade máxima	250 kg (2 pers.) - option 350 kg	
Velocidade de translação	0.5 - 5 km/h	
Velocidade do vento max	45 km/h	
Gradeabilidade	45 %	
Pneus todo terreno sólidos	910 x 355 mm	
Raio de curva externo	5,2 m	
Motor diesel	KUBOTA, TIER 4 final : Stage V, China IV, Diesel: 18.5 kW	
Peso total	9 180 kg	9 430 kg

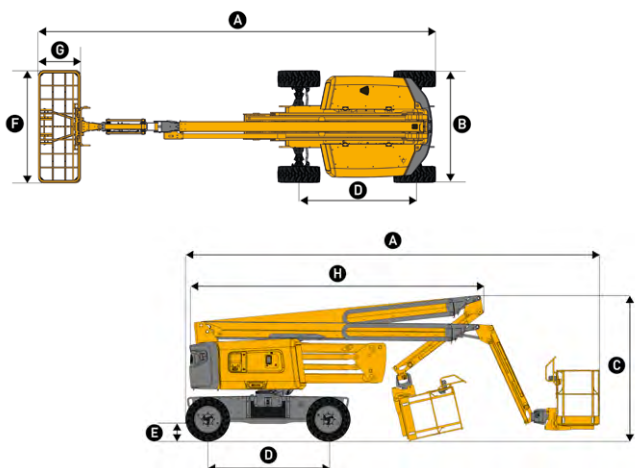

EQUIPAMENTO STANDARD

- > Haulotte Activ'Shield Bar (std em modelo PRO)
- > Haulotte Activ'Lighting System (std em modelo PRO)
- > Sistema de parada de emissão Haulotte que desliga automaticamente o motor
- > Haulotte Activ'Screen (ferramenta de diagnóstico na plataforma)
- > 4 rodas motrizes e 4 rodas direcionais (std modelo PRO) / 4 rodas motrizes e 2 rodas direcionais (modelos RTJ)
- > limite permanente de deslizamento do diferencial
- > Eixo oscilante (modelo PRO)
- > rotação de 360° contínuos (modelo PRO)
- > Movimentos suaves e proporcionais
- > Cesto modular padrão
- > Autopropulsadas sobre rodas, acionadas por motor a combustão interna a diesel
- > Acesso ao multi-serviços do portal My Haulotte
- > Plugue telemático universal
- > Baterias de arranque de 12 V
- > Giroflex
- > Cobertura/proteção do control box superior

OPÇÕES E ACESSÓRIOS

- > Haulotte Extra Reach
- > Gerador hidráulico 3.5, 6 e 9 kW
- > Porta USB
- > Plataforma Grande 2,44 x 0,91 m
- > Portão de acesso ao cesto
- > Linha de ar comprimido
- > Kit para países frios
- > Kit para países frios
- > Luz de advertência
- > Aquisição de telemetria Sherpal
- > Pneus não marcantes

